

### Olalitia LiFePO4

### Sousliège Camping-car

### 12.8V 150Ah



#### INFORMATION DE BASE

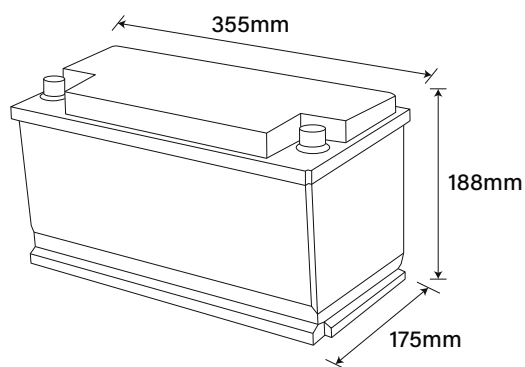

#### QUALITÉ ESPAGNOLE

- La technologie la plus sûre, sans risque de incendie ou explosion
- Longue durée de vie
- Amélioration constante de la capacité de espace de rangement
- Grande stabilité même sous des charges extrêmes
- Pas d'efet mémoire, pas besoin de cycles complets

#### APPLICATIONS



Camping-car



Bateau



Photovoltaïque

#### SPÉCIFICATIONS

Informations de base	Modèle	OLA-12-150-SH
	BMS (système de gestion de batterie)	Intégré
	Capacité nominale	150Ah / 1920Wh
	Nombre de cycles	>4500 @ 90% D.o.D
	Poids	16kg
	Dimensions (L x W x H) mm	355*175*188mm
	Plage de tension de fonctionnement	10 - 14.6V
Charge	Tension nominale	12.8V
	Garantie	Garantie 5 ans
	Caractéristiques de charge	CCCV / IU
	Tension de charge	14.6V
Décharge	Courant de charge recommandé	45A
	Courant de charge maximal	75A
	Courant de décharge maximal	200A
Température	Courant de coupure de décharge Maximum (5 ~ 15 ms)	220A (15 ~25ms)-620A (320 ~1280ms)
	Plage de température (décharge)	-20 à + 75 °C
	Plage de température (charge)	0 ~ 45 °C
	Température du Chauffage	-35 à + 5 °C
	Écart de température (espace de rangement)	-5 ~ 35 °C
Matériel	Code de protection d'entrée	IP65
	Boîtier	ABS
Surveillance intelligente	Terminaux	M8
	Bluetooth	<b>Bluetooth 4.0 avec application pour téléphone intelligent</b> Permettre le contrôle et le chargement différents d'une batterie d'accumulateurs et protéger de surcharges, de surtensions et de surchaufe.
Connexion		<b>Connexion parallèle uniquement</b>

# Caracteristique de performance

Performances de décharge à 25°C

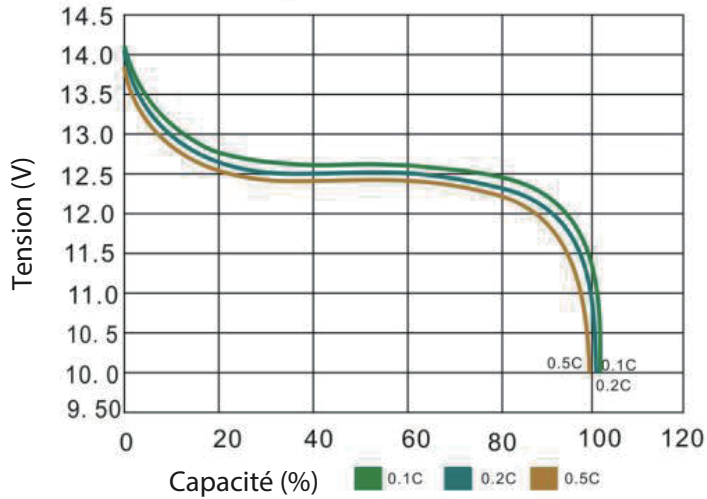

Efet de la température sur la capacité à 0.2C

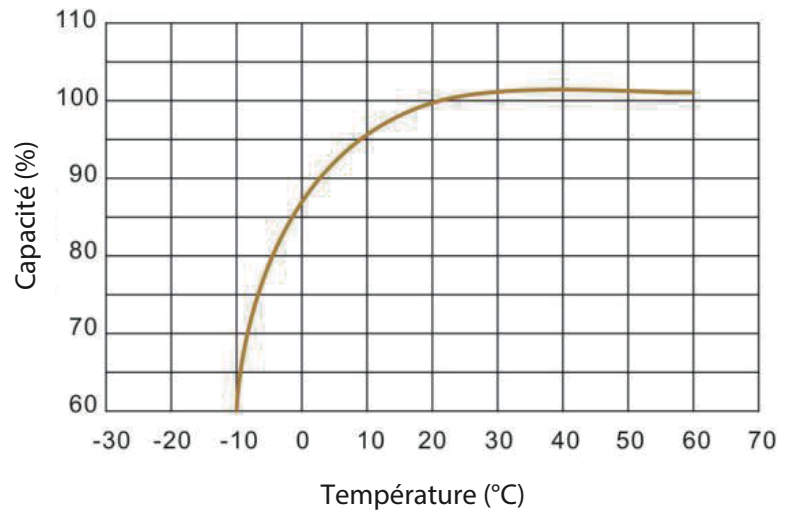

Charge et décharge à 25°C, 0.2C

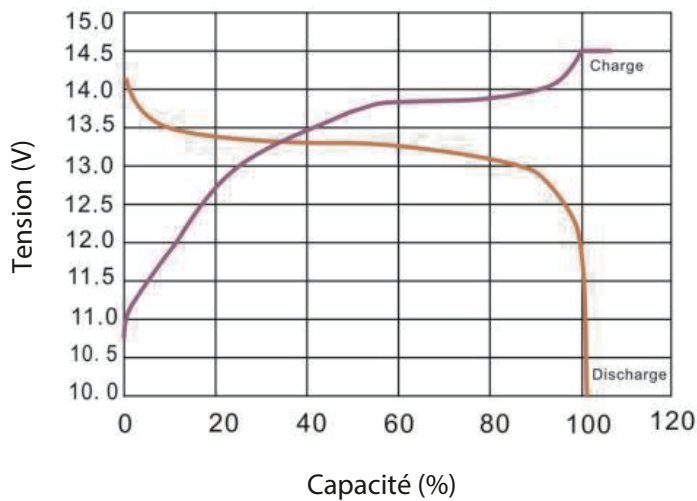

Cycle de vie avec DOD à 25°C, 0.2C

